

各 位

平成 17 年 12 月 14 日



代表者名 代表取締役社長 山田清實
(コード番号 8133 東証第 1 部)
問合せ先 IR 広報・CSR 室長 遠藤勝隆
(TEL03-5436-9356)

組織変更のお知らせ

平成 18 年 4 月 1 日付にて、下記の通り組織の変更を行いますのでお知らせいたします。

1、組織変更の目的

「事業本部制」3 年目を迎えるにあたり、競争力、機動力を更に高め、業務の効率化を図る。

2、変更内容

産業マテリアル事業本部・カーライフ事業本部を統合し「(仮称)産業マテリアル・カーライフ事業本部」とし、「産業マテリアル部門」「カーライフ部門」の 2 部門を設置する。

産業マテリアル事業本部・カーライフ事業本部にそれぞれ設置していた管理部を統合し、事業本部長直轄の「管理部」とするとともに、従来のカーライフ事業本部内供給統括部も両部門共通機能として事業本部長直轄の「供給統括部」とする。

ホームライフ事業本部は現行の各地域営業部と販社の広域統合を実施し、「ホームライフ統括部」「管理部」の 2 部編成とする。

産業マテリアル部門の東日本産業エネルギー部、中日本産業エネルギー部、西日本産業エネルギー部の営業 3 部体制を統合し、「産業エネルギー部」の 1 部体制とする。

産業マテリアル部門に LNG および ESCO 事業を担当する「エネルギーソリューション部」を設置する。

業務統括本部と総合企画本部を廃止し、担当役員によるフラットかつスピードのある体制とする。全社的財務戦略の企画立案および実行を行う CFO (Chief Financial Officer: 最高財務責任者) を配置する。

変更後の組織図は別紙の通りとなります。

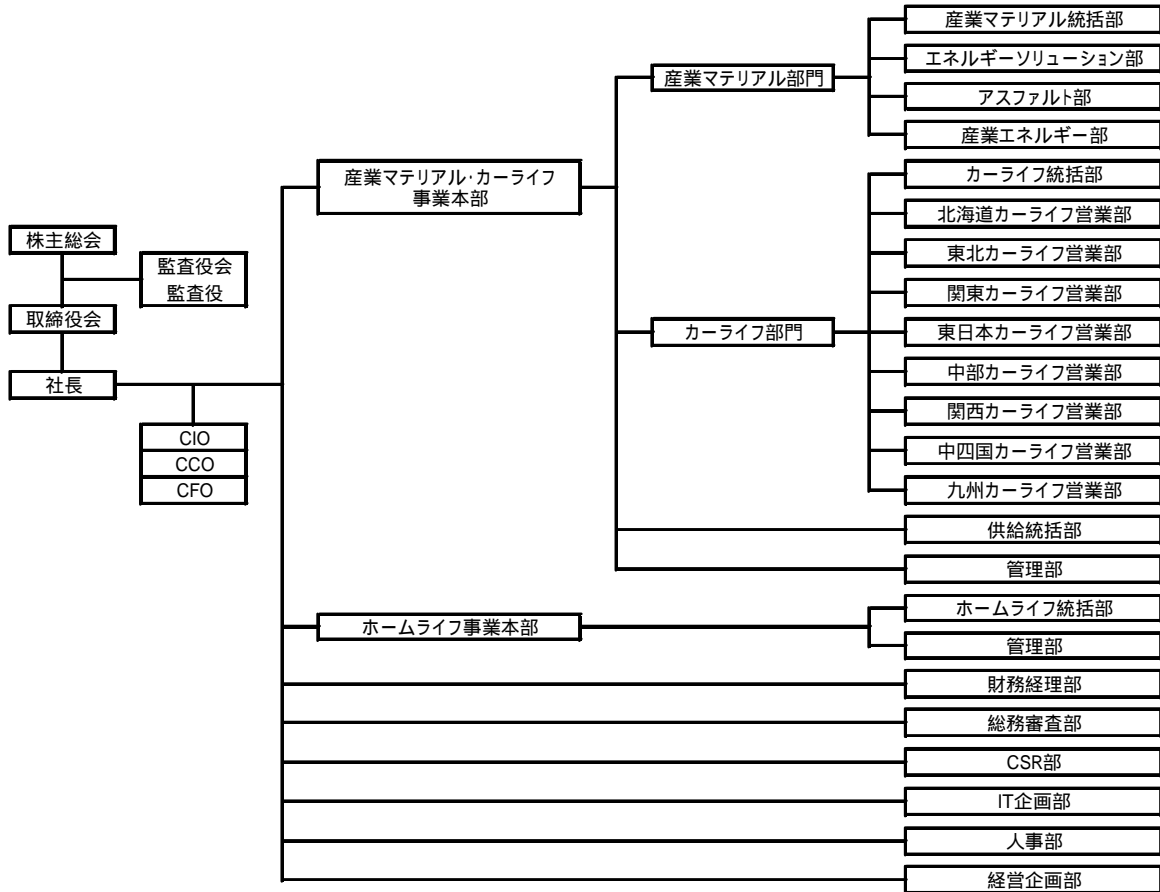

3、ホームライフ事業本部の組織変更について

組織変更の目的

平成 8 年、規制緩和による法改正の動きを受けて「販社構想」を打ち出し、当社のシリンダー卸機能と関連会社の小売機能を統合し、地域販社としてお客様の様々なニーズに応えられるよう努めてまいりました。しかしながら、上流部門（輸入・元売）から下流部門（小売）に至るまで業界環境は今後急速に変化することが予想され、経営基盤強化のためには更なる経営資源の集中を図る必要があると判断しました。そこで、当社の営業機能（ローリー卸）と販社の営業機能（シリンダー卸・小売）を統合し、新エリア会社体制を構築することにしました。LP ガス販売事業を新エリア会社に一本化することにより、地域に密着した販売体制を整え、総合力を活かした地域戦略を实践すると共に、業務の効率化及びコスト競争力の強化を進めてまいります。また、今回の組織変更により、お客様には、これまで以上に付加価値の高い商品・サービスを提供し、高い信頼を得られるよう努めてまいります。

変更内容

- 1、ホームライフ事業本部の 4 営業部（東日本・中部・西日本・九州）の営業機能をエリア会社に統合します。
- 2、現在、12 社ある地域販社の内、11 社を全国 7 つの地域に再編し、新エリア会社体制を構築します。
- 3、低公害エネルギー部は、エネクスマネジメントシステムズ株と統合します。
- 4、組織変更後の事業本部は、ホームライフ統括部、管理部及び中津ガス支店の 2 部 1 支店体制に致します。

ホームライフ事業本部 新組織体制 (平成 18 年 4 月 1 日付)

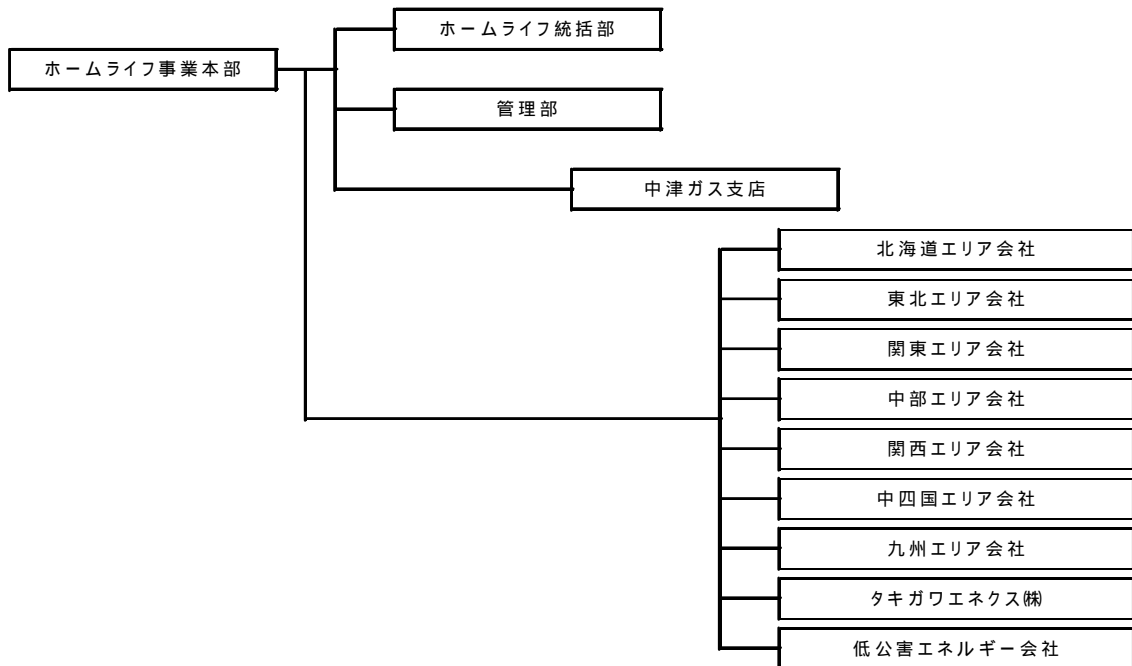

ホームライフ事業本部 現組織体制

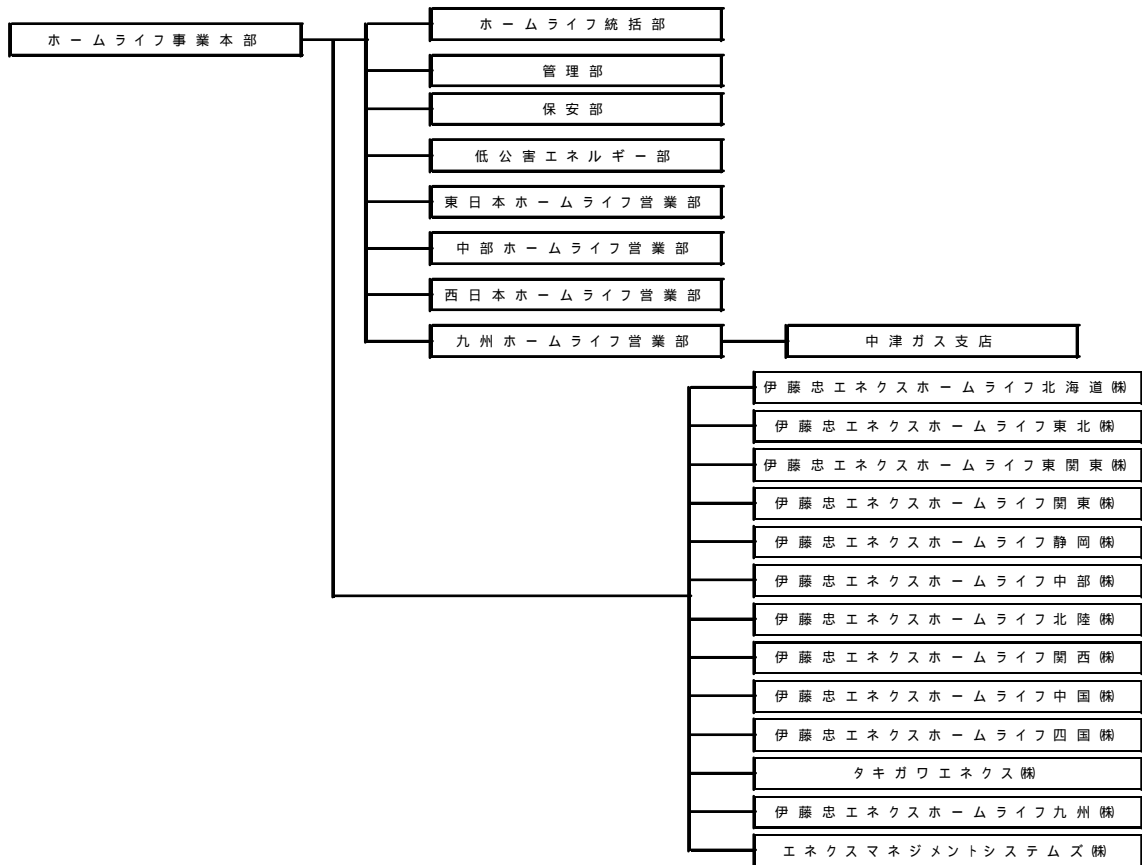

4、実施時期 平成 18 年 4 月 1 日

なお、当組織変更による当社の業績にあたる影響はございません。

以上